

Excesso de vegetação - área de infiltração. Redirecionar para uma tubulação drenagem (caixa de área).

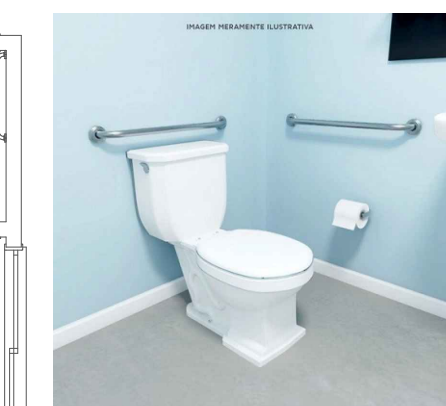
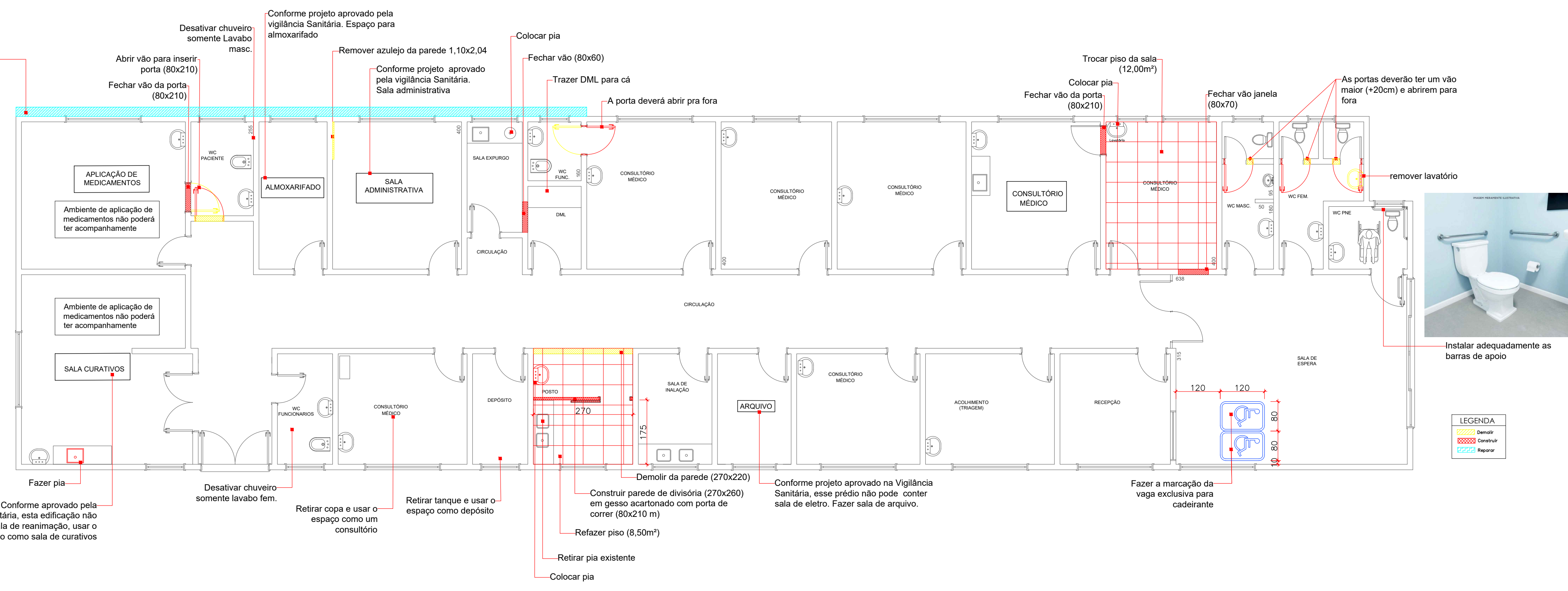

Instalar adequadamente as barras de apoio

LEGENDA

	Demolir
	Construir
	Reparar

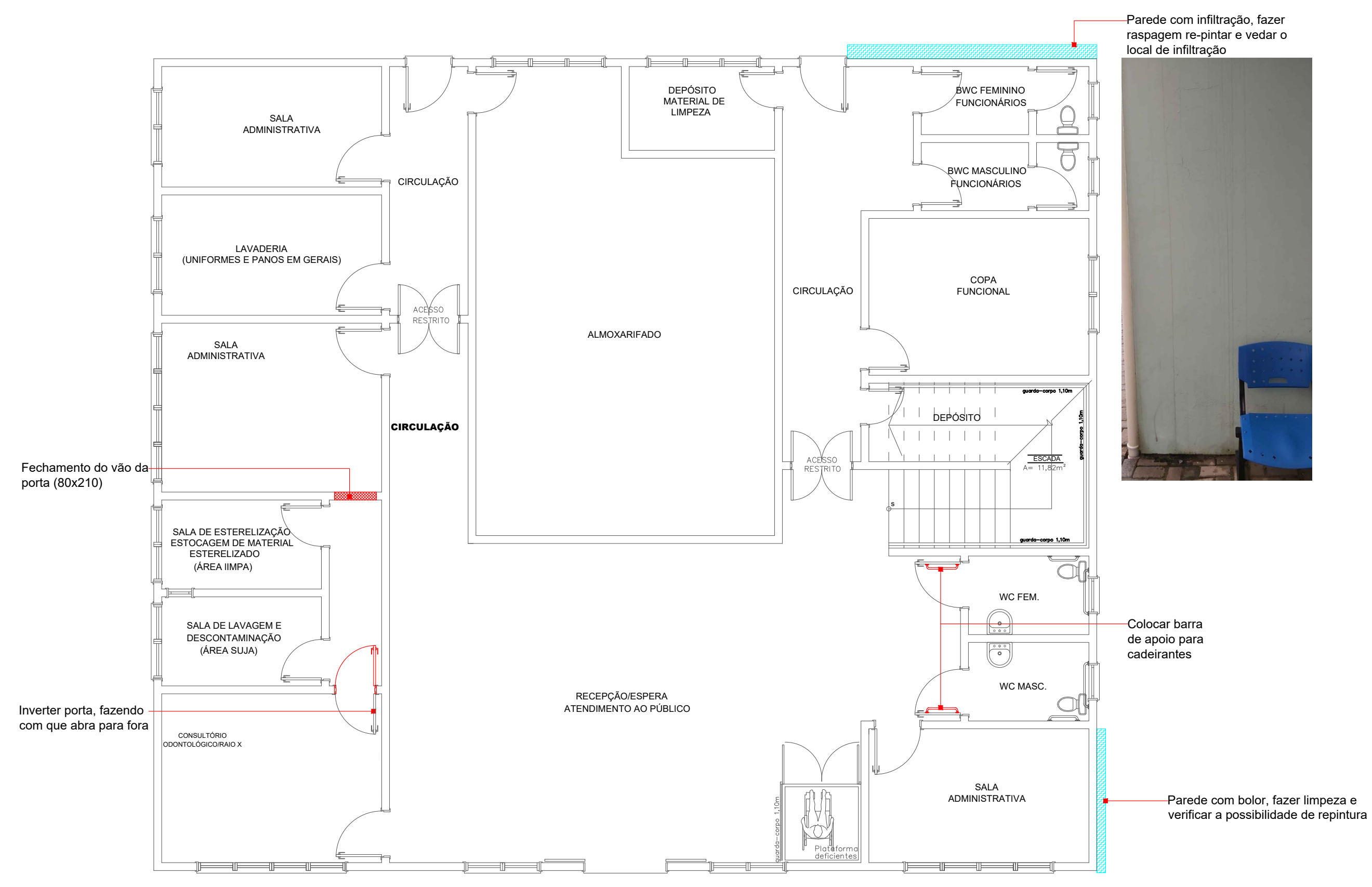

Parede com bolor, fazer limpeza e verificar a possibilidade de repintura

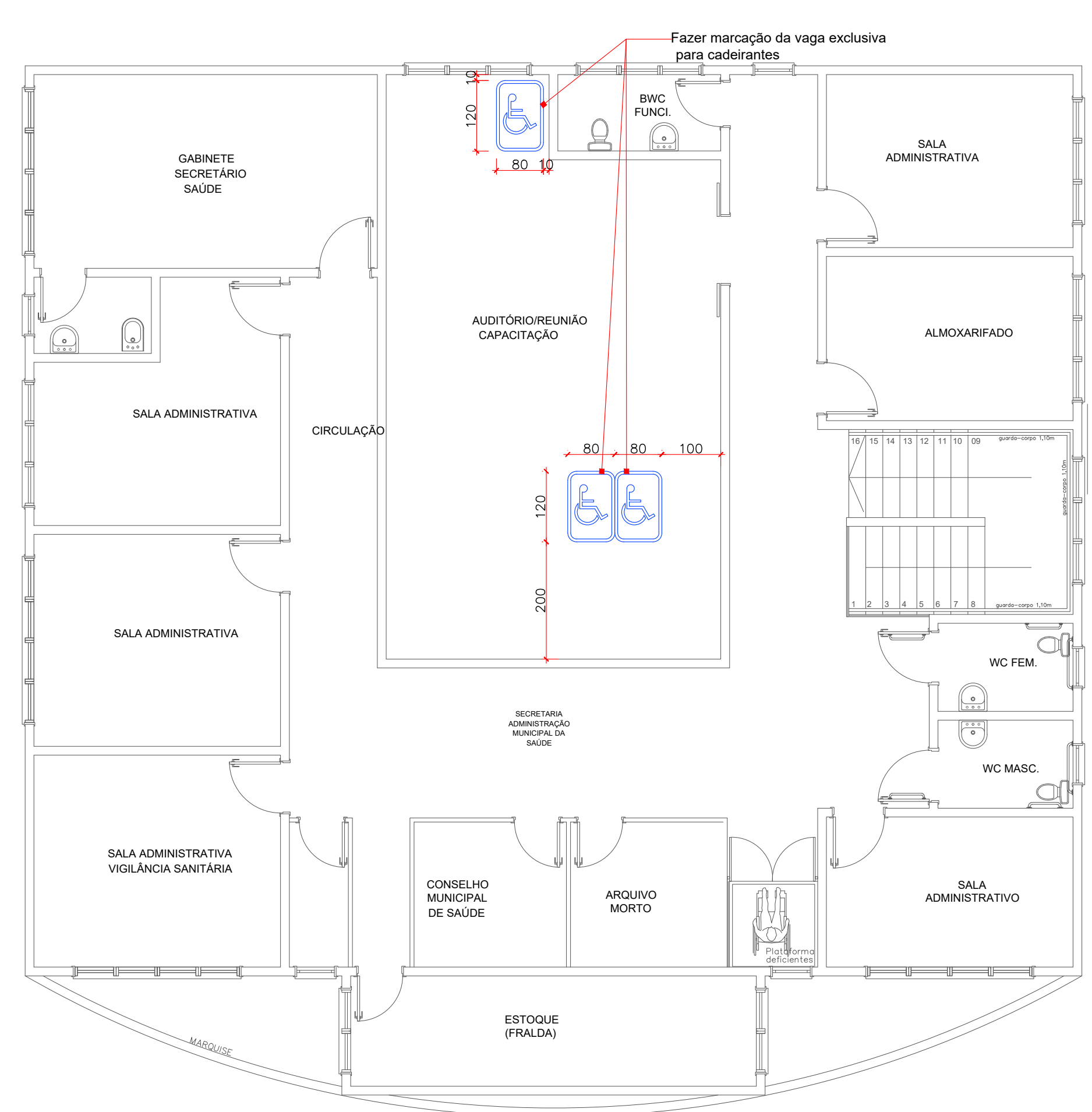

Carimbos:

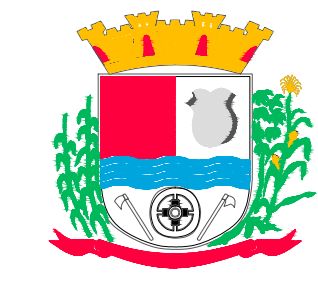

**PREFEITURA MUNICIPAL DE ANTÔNIO CARLOS**  
Secretária de Planejamento e Desenvolvimento

**PROJETO DE REFORMA SECRETARIA DE ADMINISTRAÇÃO DA SAÚDE**

CONTEÚDO	PLANTA DO PRONTO ATENDIMENTO E PLANTAS DA ADM	FRANCHA	<b>01/03</b>
CONTEÚDO	RUA 6 NOVEMBRO - CENTRO DE ANTÔNIO CARLOS/SC	DESENHO	
DATA:	14/10/2020	CADISTA	ESCALA
RESPONSÁVEIS TÉCNICOS:	SILVIA TESSARI CREA/SC 76.990-7	INDICADA	
PROPRIETÁRIO	Prefeitura Municipal de Antônio Carlos - Secretaria de Obras		



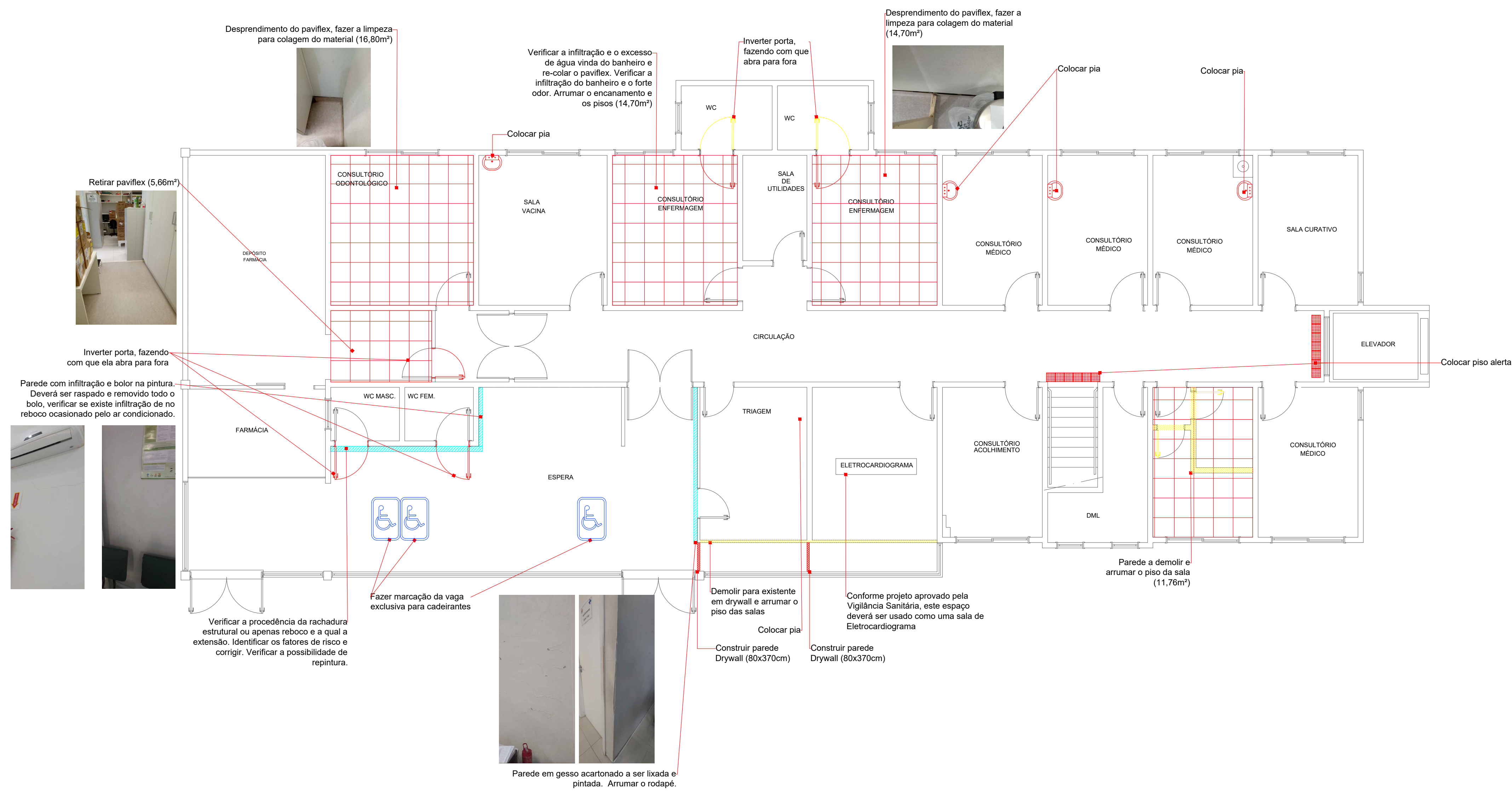

Retirar piso existente e colocar piso adequado a=105,00m²

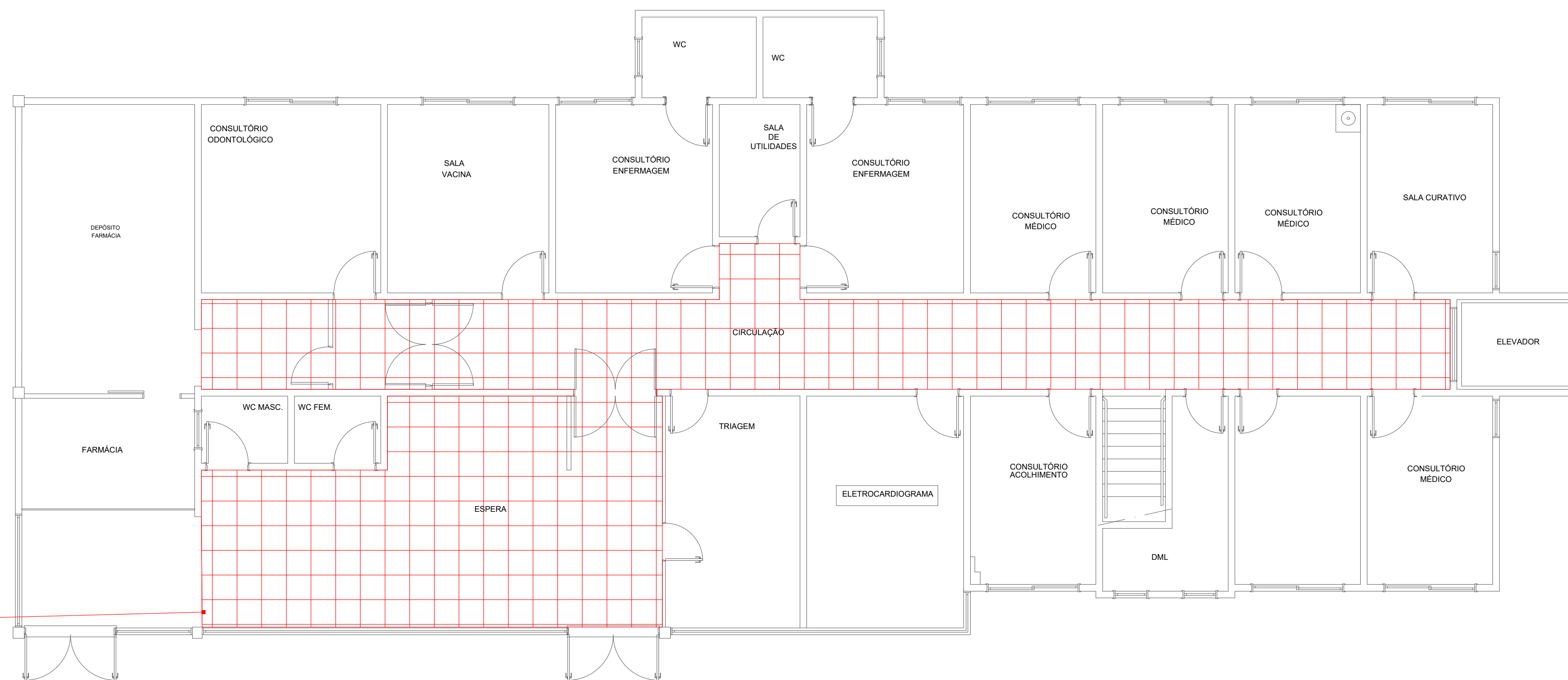

Carimbos:

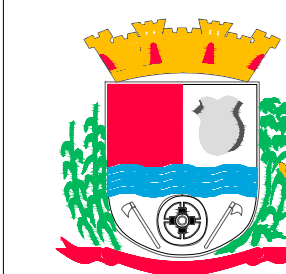

**PREFEITURA MUNICIPAL DE ANTÔNIO CARLOS**  
Secretária de Planejamento e Desenvolvimento

**PROJETO DE REFORMA**  
**SECRETARIA DE ADMINISTRAÇÃO DA SAÚDE**

CONTEÚDO	PLANTA REFORMA TÉRREO - UBS	PRANCHA	02/03
CONTEÚDO	RUA 6 NOVEMBRO - CENTRO DE ANTÔNIO CARLOS/SC	DESENHO	
DATA:	29/05/2020	CADISTA	
RESPONSÁVEIS TÉCNICOS:	SILVIA TESSARI CREA/SC 76.990-7	ESCALA	INDICADA
PROPRIETÁRIO	Prefeitura Municipal de Antônio Carlos - Secretaria de Obras		

SILVIA TESSARI  
CREA/SC 76.990-7

PREFEITURA MUNICIPAL DE ANTÔNIO CARLOS  
CNPJ: 82.892.290/0001-90

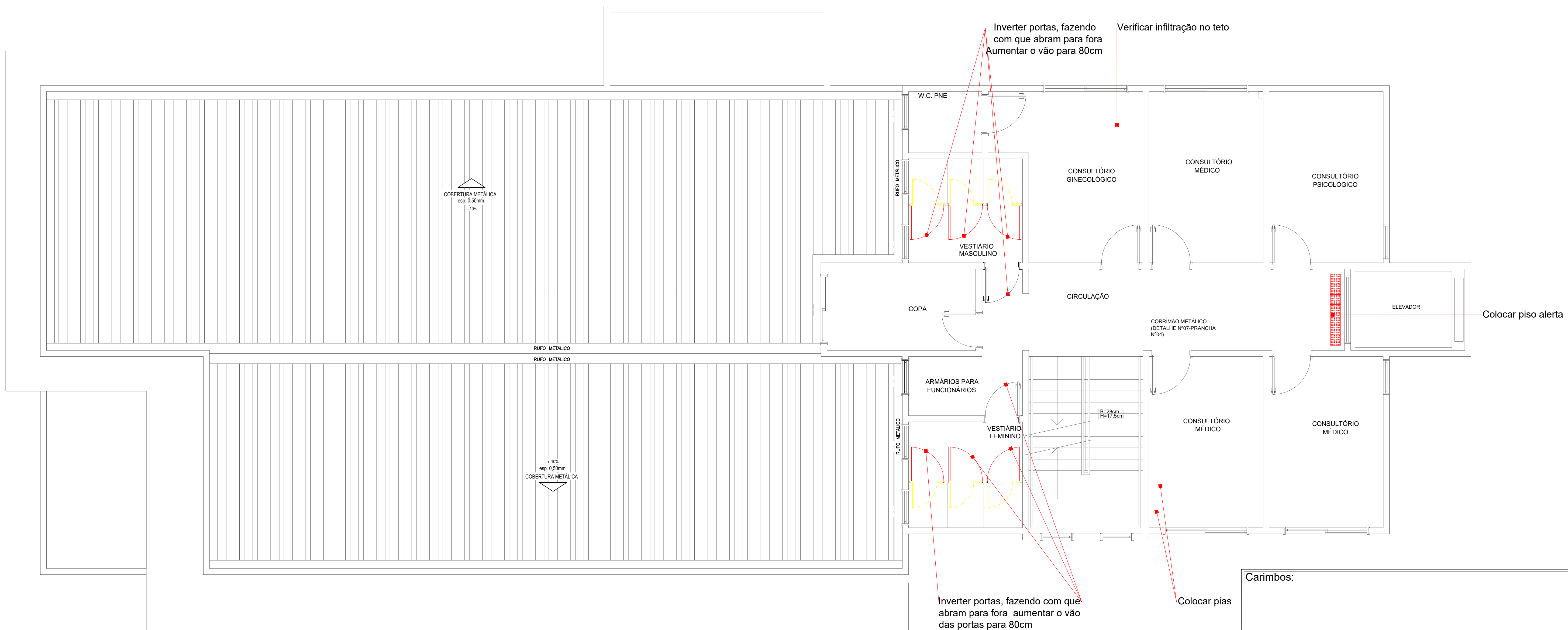

Carimbos:

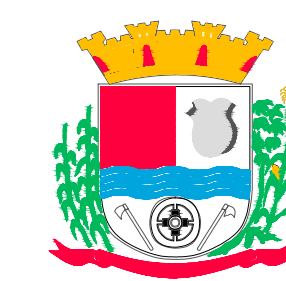

**PREFEITURA MUNICIPAL DE ANTÔNIO CARLOS**  
 Secretária de Planejamento e Desenvolvimento

**PROJETO DE REFORMA**  
**SECRETARIA DE ADMINISTRAÇÃO DA SAÚDE**

CONTEÚDO	PLANTA SUPERIOR UBS	FRANCHA
CONTEÚDO	RUA 6 NOVEMBRO - CENTRO DE ANTÔNIO CARLOS/SC	<b>03/03</b>
DATA:	14/10/2020	DESENHO
RESPONSÁVEIS TÉCNICOS:	SILVIA TESSARI CREA/SC 76.990-7	CADISTA
PROPRIETÁRIO	Prefeitura Municipal de Antônio Carlos – Secretaria de Obras	ESCALA INDICADA

SILVIA TESSARI  
 CREA/SC 76.990-7

PREFEITURA MUNICIPAL DE ANTÔNIO CARLOS  
 CNPJ: 82.892.290/0001-90

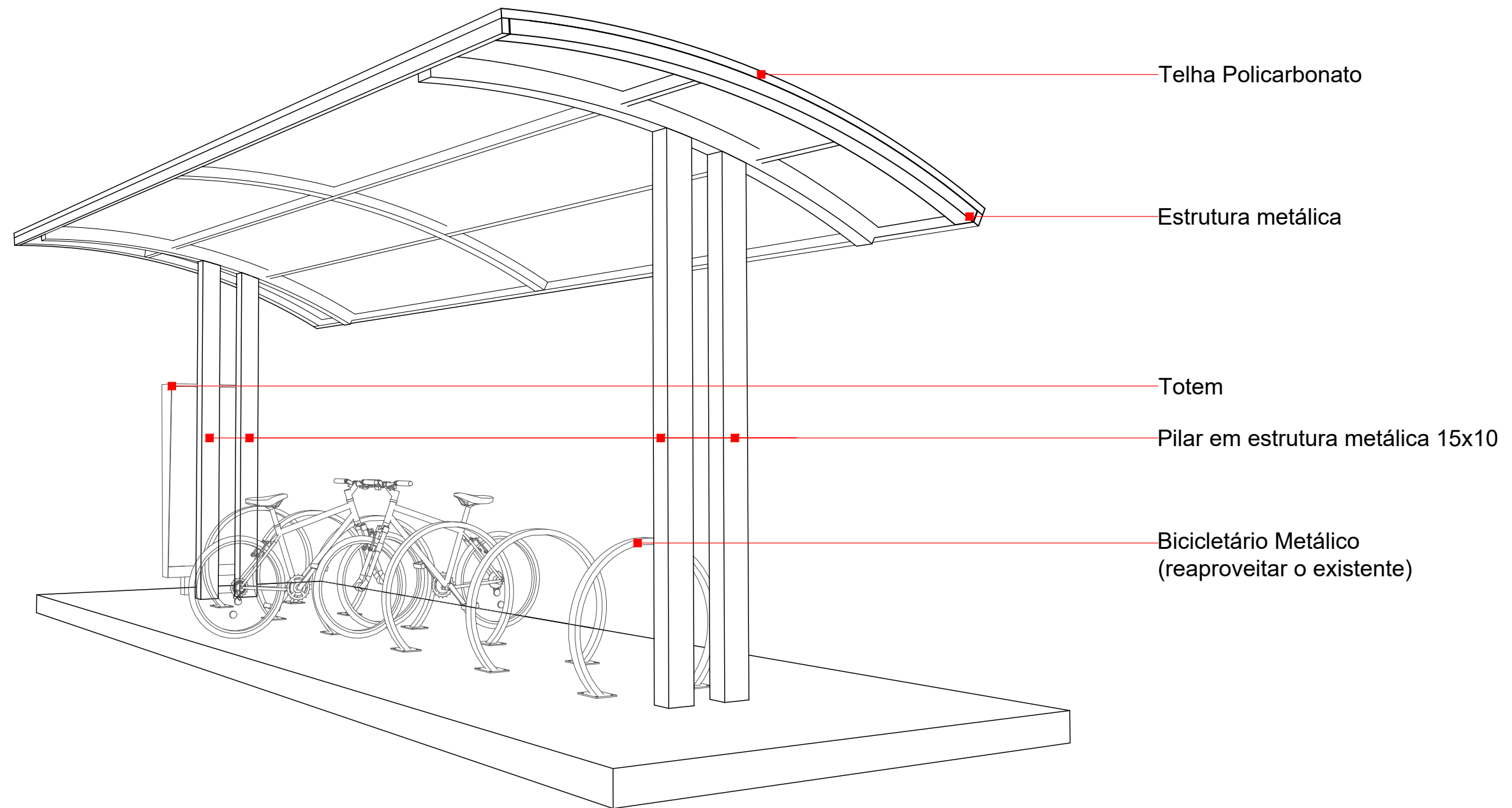

PREFEITURA MUNICIPAL DE  
ANTÔNIO CARLOS  
*Secretária de Planejamento e Desenvolvimento*

PROJETO

**BICICLETÁRIO**

PROPRIETÁRIO

**SAÚDE**

PRANCHA

**01/03**

